

お客様のお困りごとをご相談ください

- ・バリを無くしたい
- ・ワークを綺麗に切りたい
- ・部品精度を良くしたい
- ・刃物の寿命を延ばしたい
- ・刃物の交換作業の安全性を高めたい
- ・切断・穿孔工程をユニット化したい
- ・コストを抑えたい

これらのソリューションをご提案する、

それがトライヤーンです。

機械刃物 / 工作機械部品 / カッター / パンチ

 株式会社 **トライヤーン**
Try Yearn Co., Ltd.





工業用機械刃物/工作機械用部品/カッター/パンチ 等をお客様のご要望に合わせて1個から受注生産しております。

熱処理を含む全工程を自社で行うため、用途に適した材質(特殊鋼)の選定およびその扱いに長けています。

代表製品

- | | |
|------------------------------|--------|
| ①カッターユニット | P3～5 |
| ②製版機器 (TYPISシリーズ) | P6～7 |
| ③各種パンチユニット/製版用電動パンチ | P8～10 |
| ④機械刃物 (鋼鉄/ゴム/樹脂/紙/木材その他切断全般) | P11～14 |
| ⑤スライドレール/精密テーブル | P15～17 |

設計段階からご相談を承ります。ご遠慮なくお申し付けください。

カッターユニット

機械刃物製造業としての特色を生かしオリジナルのTYカッターを開発・製造しています。

従来型カッターユニットに比べ、シンプルな構造でコストパフォーマンスが高く、あらゆる分野で活躍します。

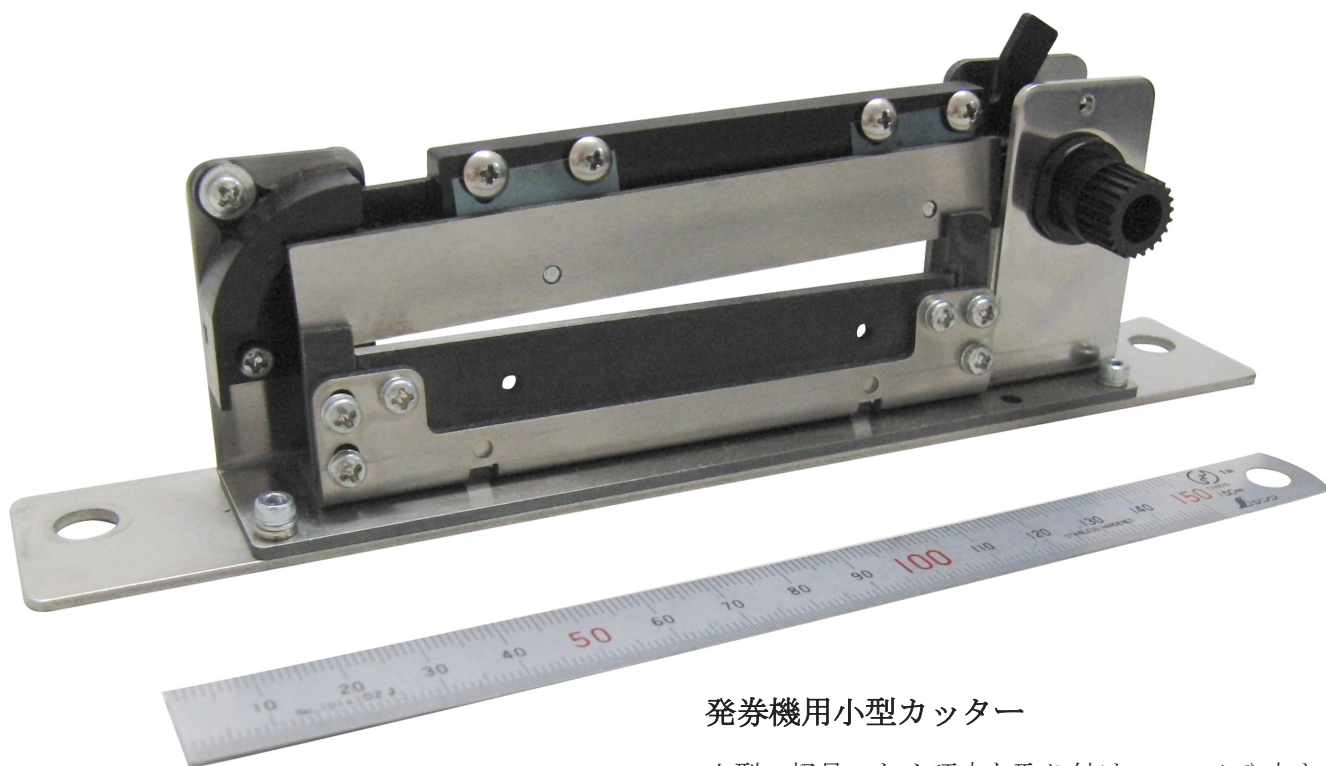

発券機用小型カッター

小型・軽量のため頑丈な取り付けフレームや大きなスペースが不要です。

給油・メンテナンスが不要ですので保守に関する手間・コスト削減が見込まれます。

作動時のイメージ(画像は旧式です)

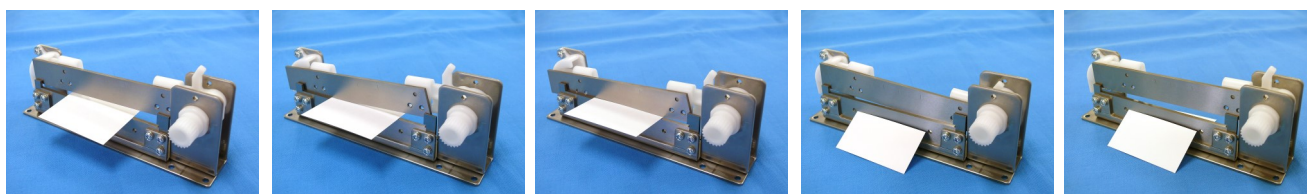

シートの切断に最適

シャトル方式（丸刃移動方式）のカッターに比べて紙粉（切断屑）が少なく切断面が綺麗です。

当社のTYカッターはシャワー角が大きいため薄手～厚手まで容易に切断できます。

機能性に対し非常に軽量で省スペースが見込まれる機構が特徴です。

有効切断幅寸法は最大2500mmです。

小型機は券売機内やレジスター等の内蔵用、大型機は工場内の製造ライン等幅広く活用されております。

モーター駆動・エアーシリンダー駆動タイプ、動力なしタイプまでご希望に沿って製作いたします。

主な切断対象…紙・フィルム・ビニール・金属箔等（シート状のもの）

金属用ロータリーカッター

回転刃と固定刃により切断するオリジナルカッターユニットです。

切断物を止めずにカットすることが可能です。
薄手の金属や布の切断にも適しています。

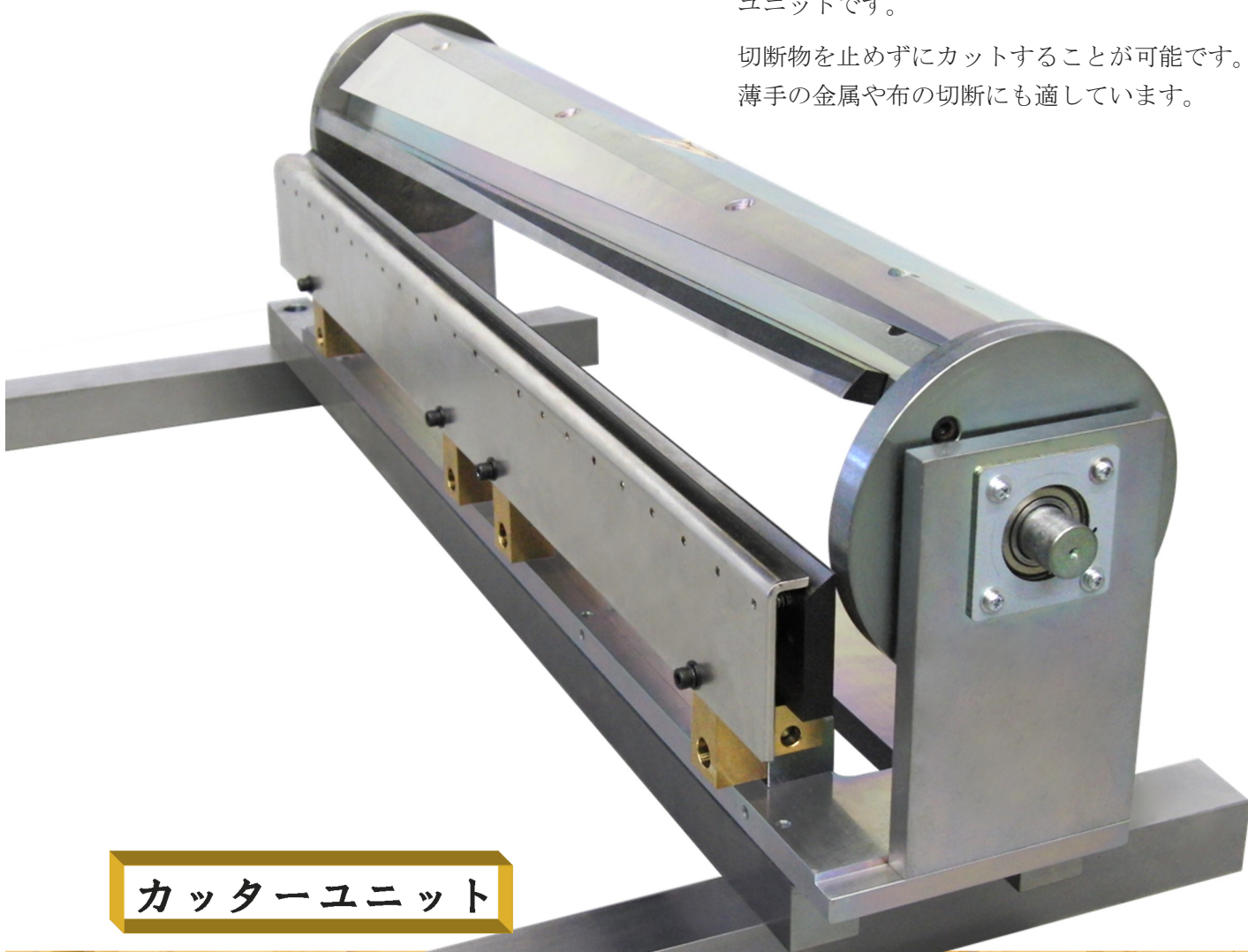

カッターユニット

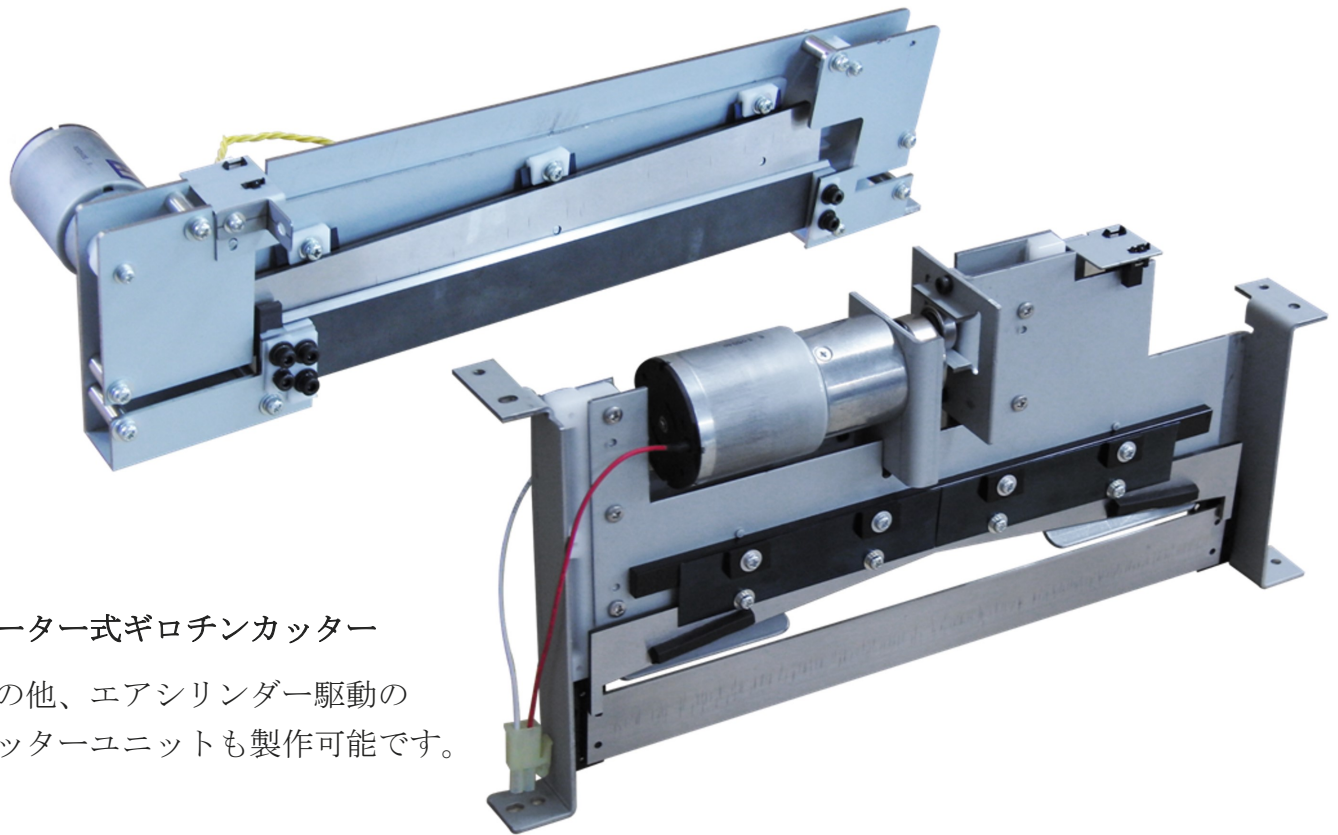

モーター式ギロチンカッター

この他、エアシリンダー駆動のカッターユニットも製作可能です。

カッターユニットの比較

	従来ユニット	シャトル方式 (丸刃移動方式)	TYカッター	ロータリーカッター
価格	高価	安価 (特に長い物)	安価	高価
重量	重い	軽い (特に長い物)	軽い	重い
切断面	きれい	切断物によっては悪い	きれい	きれい
紙粉 (切断屑)	少ない	多い	少ない	少ない
切断物厚み	極薄不可 厚い物に対応可	極薄不可 薄い物のみ	極薄から 厚い物に対応可	極薄から 厚い物に対応可
維持費	少ない	丸刃の交換費用が発生	少ない	少ない
メンテナンス	状況に応じて必要	紙粉の掃除が必要	不要	不要
耐久性	良好	悪い	特に良好	良好
切断物の押え	必要	必要	不要	不要
空切断	不可	不可	可	可

製版機器

刷版の切断及びパンチングは
当社のTYPSSシリーズにお任せください。



足踏み型パンチャー

TYPSSパンチャー (PS版用パンチャー)

本機は、製版用PS版にパンチングを行うためのパンチユニットです。刷版上に機械ピン・印刷機ピンなどのパンチ穴を設けることが可能です。

CTP（プレートセッター）上で搭載できないパンチを補うことのできるマルチユースのパンチユニットです。足踏み式・手動式・電動式の3種類があります。

全機種とも当社で開発したオリジナルのパンチダイを搭載しております。パンチ後の刷版には有害なバリや歪みが発生せず、給油メンテナンスも不要です。版サイズ・パンチ形状・穴ピッチなど全てフルオーダーにて制作いたします。

製版機器製品は全国の印刷機材販売店様でお取引できます。お客様が普段利用される業者様へご相談ください。

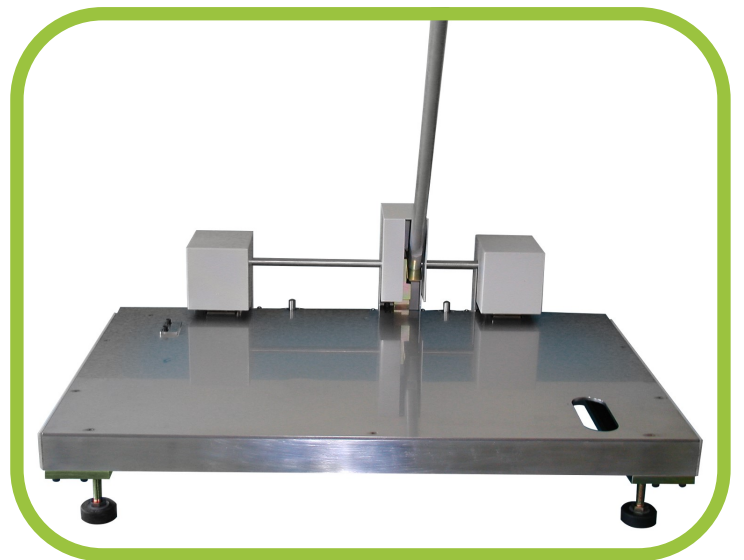

卓上型手動式パンチャー

多数の印刷会社様から

「本当にバリが出ない！」

「転写用ゴムシートが傷つかなくて助かる！」

「こんなに簡単に切れるんだ！」

とお声を頂いています。

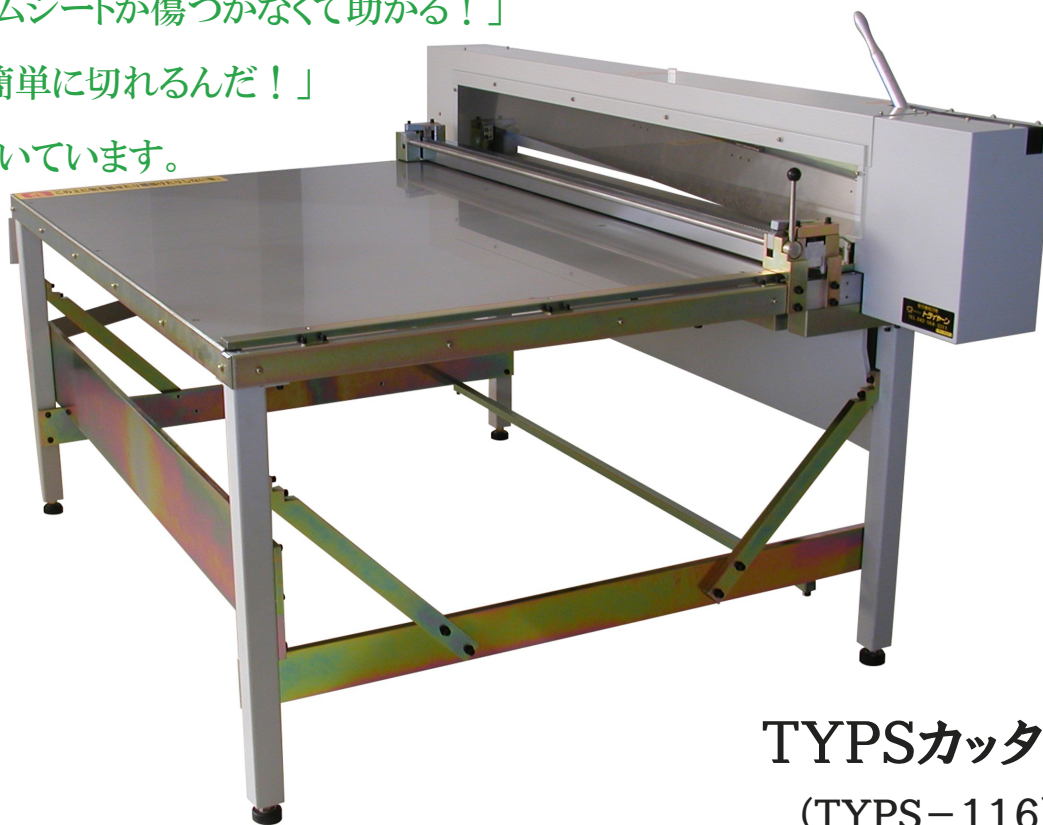

TYP S cutter (TYP S-116)

本機は製版用P S版（アルミ刷版）を切断できるように開発された手動式のP S版カッターです。必要な力は板厚0.3mmのP S版時で最大3kg/mと非常に軽く、どなたでも容易に切断が可能です。ギロチン式の構造を採用したことにより、回転刃式のカッターに比べ耐久性が大幅に向上しました。切断面の真直度が0.1mm/m以下の高精度な切断が可能で、有害なバリや歪みも発生いたしません。カッター部分は本体内に設置しており、切断部分はアクリル樹脂カバー越しに明視できるため直接刃物に触れることなく、状況を確認しながら安全に作業を行うことが可能です。

	TYP S-116	TYP S-93	TYP S-55
有効切断幅	1160mm	930mm	550mm
被切断材	製版用PS版(140 μ ~300 μ 厚)		
外形寸法(単位mm)	W1160×D1607×H860	W740×D1377×H860	W570×D970×H860
テーブル高	630 \pm 10		
重量	180kg	120kg	65kg
動力	手動式		
保証期間	1年間		
希望小売価格	オープン価格		
納期	受注後約70日		

各種パンチユニット & 製版用電動パンチ

当社が製作するパンチユニットには様々な種類がございます。

自動改札機やプリペイドカード用、また各種産業用など用途に合わせた製品をご提案させていただきます。

社内加工治具用に単品製作も可能です。

駆動方式…エアシリンダー・モーター・ソレノイド等

パンチダイ

▼ 懐寸法(くわえ幅の奥行き)が長いタイプ

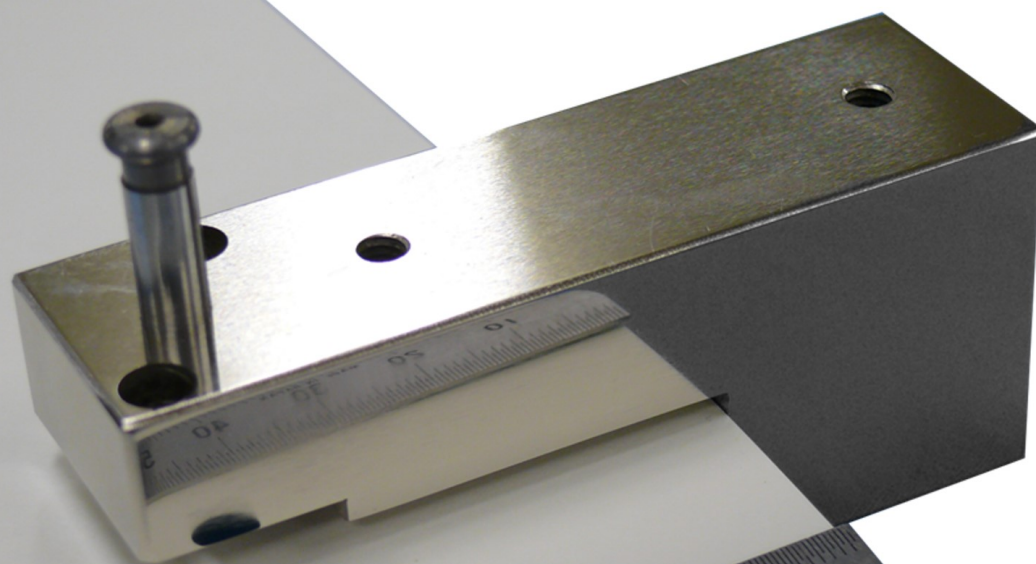

ガイド部・ダイス部を一体成形したTYパンチ

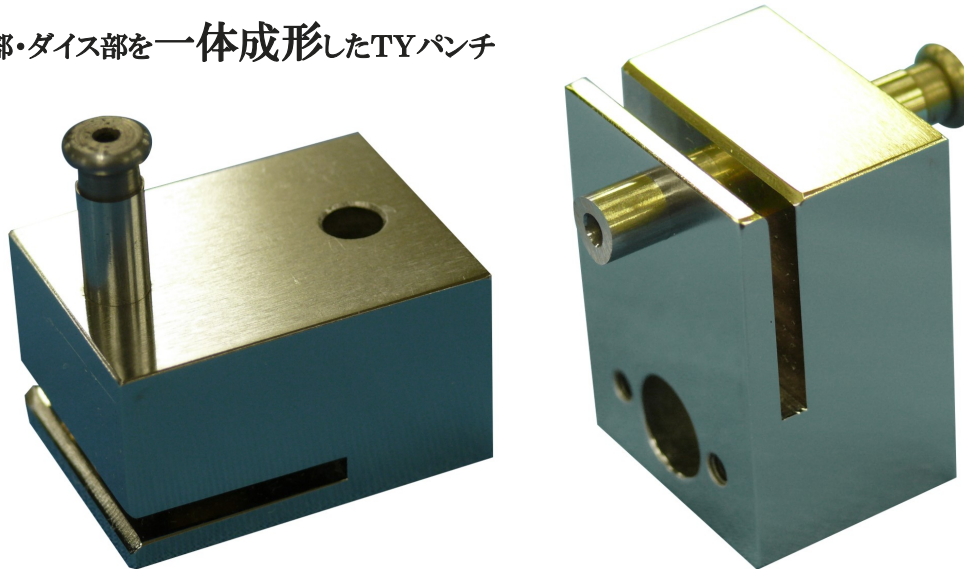

外部からの衝撃、長期使用での位置ズレによる精度の狂いが発生しません。

チケット用パンチユニット

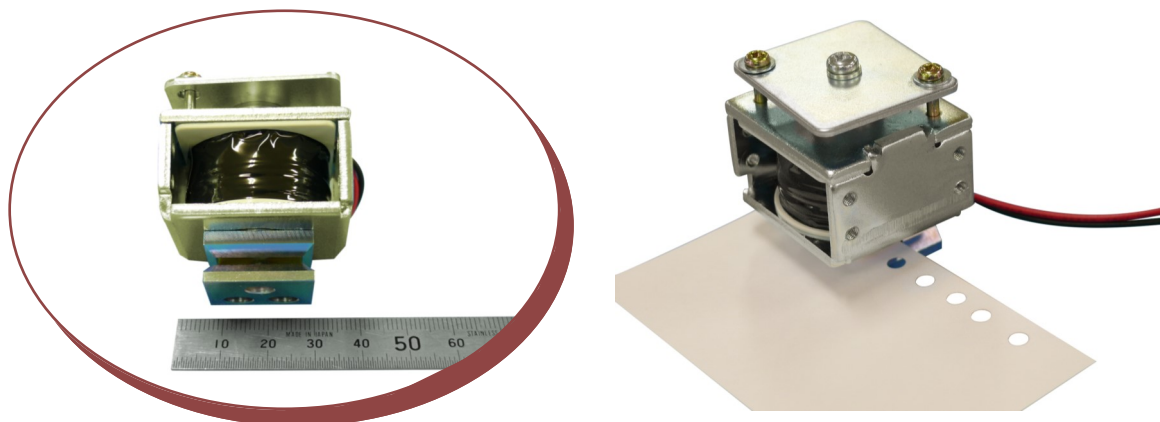

DCソレノイド駆動による、使用済みチケット向けパンチユニットです。
小型・軽量のためわずかなスペースに設置可能で、紙・フィルムを穿孔できます。

フィルム・シート用パンチユニット

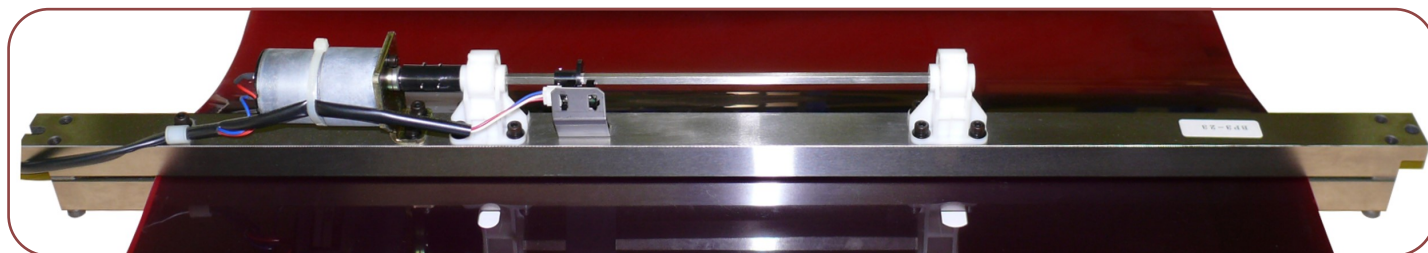

シート状のフィルム等に数か所同時パンチが可能なパンチユニットです。
パンチ穴のピッチ、形状もご指定頂けます。

製版用電動パンチ

製版用P S版に位置合わせのピン穴を穿孔するために、当社と株式会社SCREENホールディングス様にて共同で研究・開発されたオリジナルのTYパンチです。

従来パンチの問題点であるパンチャーへの給油等のメンテナンスを不要としたメンテナンスフリー機構の採用及び小型化によって、CTP内蔵パンチとして多くのメーカー様に採用されています。

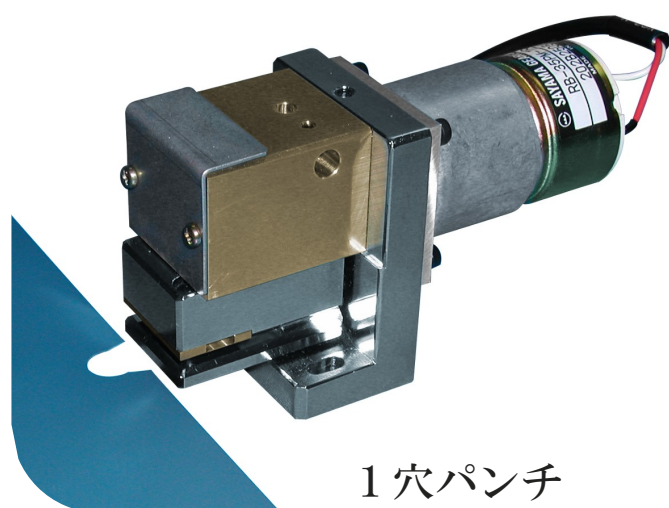

1穴パンチ

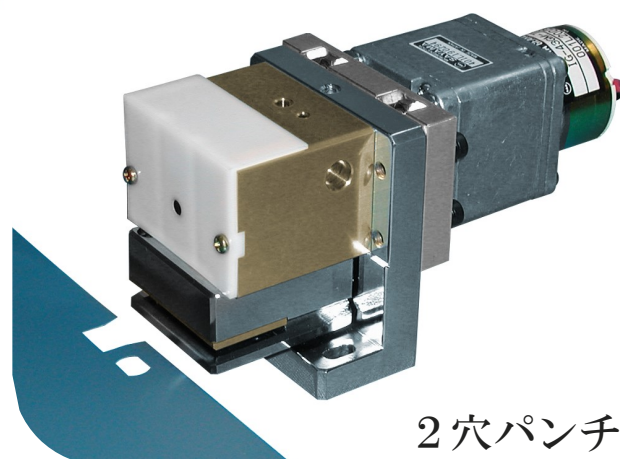

2穴パンチ

電動型パンチユニットは外形サイズが非常にコンパクトであり、僅かなスペースに設置可能です。エアー駆動式のパンチユニット等と違い複雑な配管設備を必要としないメリットもございます。パンチ形状、ピッチ、フトコロ寸法など全てをフルオーダーで製作いたします。

参考データ

	1穴パンチユニット	2穴パンチユニット
被穿孔材	製版用P S版 (100 μ ~400 μ)	
外形寸法	約122×66×48	約144×73×65
重量	1kg	1.75kg
動力	DCモーター	
作動時間	約2~5秒/回	
定格電圧	DC24V	

各種パンチユニット
& 製版用電動パンチ

機械刃物

鉄鋼・ゴム・プラスチック・フィルム・木材・紙・食品…

刃物のプロ集団『トライヤーン』はどんなご依頼にも挑戦します。

他社には真似できない製品づくりを目指し、素材選定から熱処理・研磨加工まで全工程を自社工場で行う自社一貫生産体制を整えております。

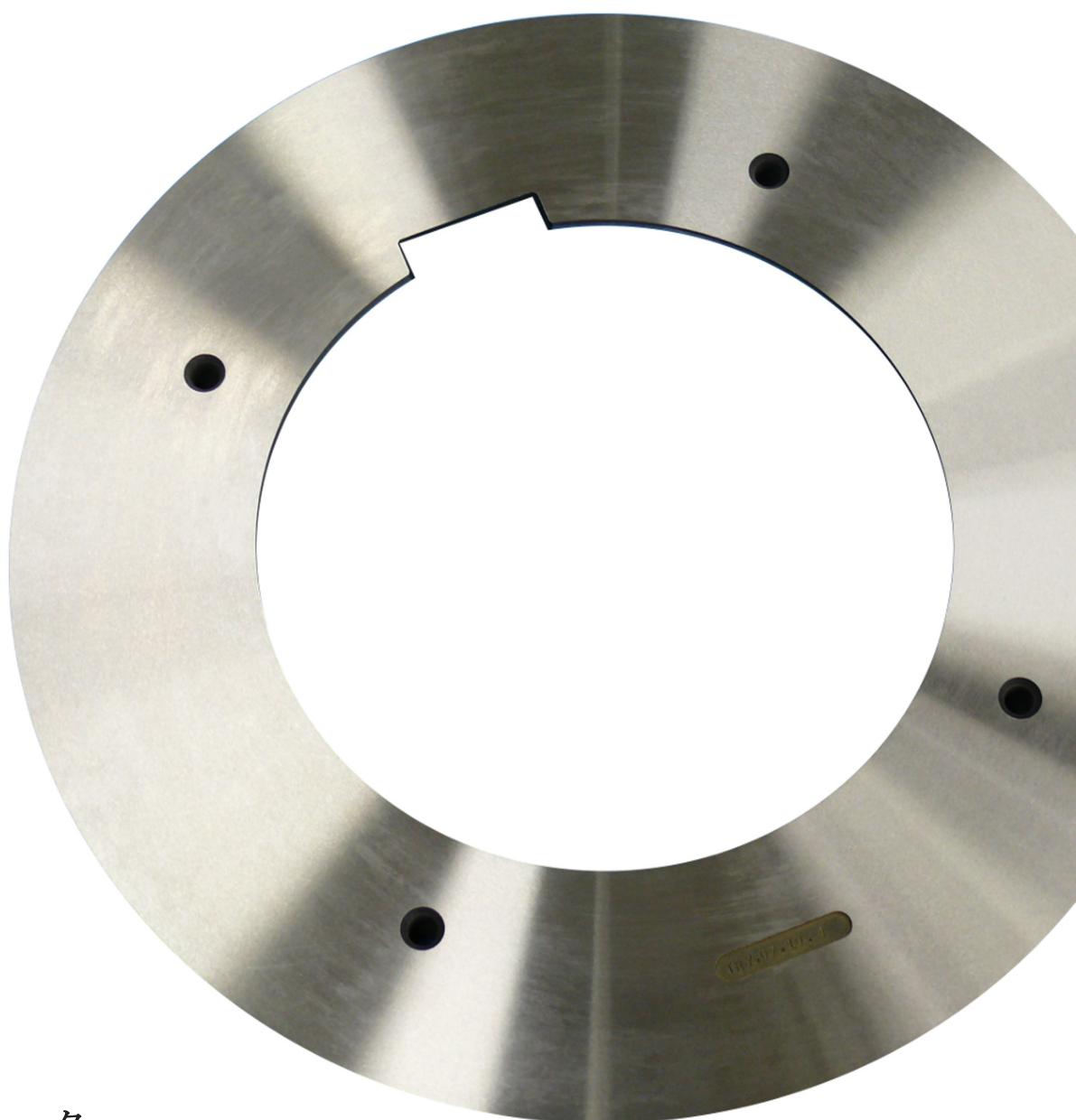

鉄鋼用スリッター

鋼板の切断用($\phi 450 \times \phi 300 \times 30\text{mm}$)

$\phi 600$ 迄可能



クランプシヤー(1950×172×96mm) 高炉メーカーの熱延工程で使用



▲蝶刃

▼直刃

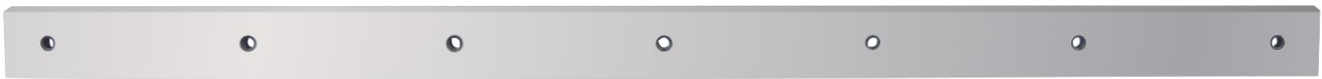

シヤーナイフ蝶刃/直刃 (2100×100×25mm) 鋼板の切断用
全長3000mm迄可



スクラップチョッパー(280×80×30mm)

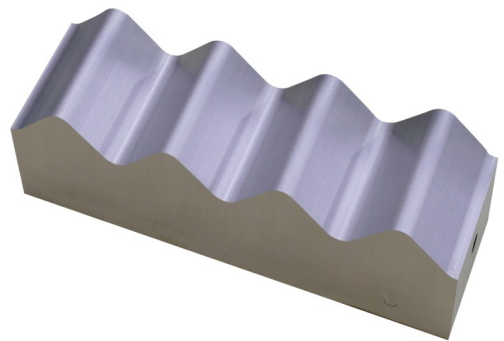

波形刃(400×130×130mm)

機械刃物



ノッチャー(960×200×75mm)

全長1500mm迄可

溶接工程でR状に切り欠く



スリッター上刃(φ118×φ80×0.8mm他)

紙、フィルムなどの切断用 φ200迄可

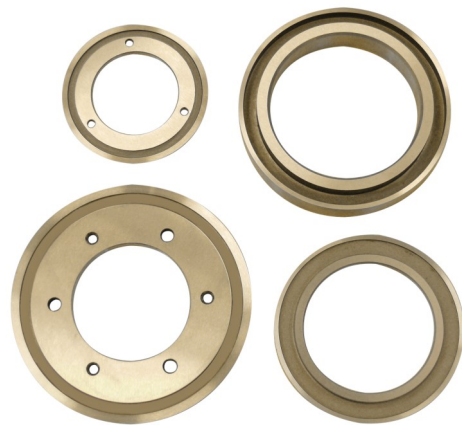

スリッター下刃(φ80×φ55×10mm他)

紙、フィルムなどの切断用 φ200迄可



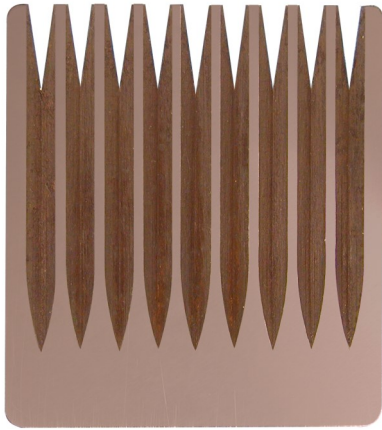

トリミングカッター(47×40×4mm)

タイヤ表面のスピュー切断用

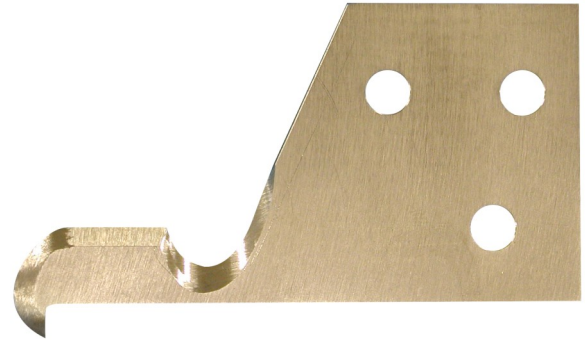

ブレードカッター(50×30×1mm)

ゴム製品の加工用

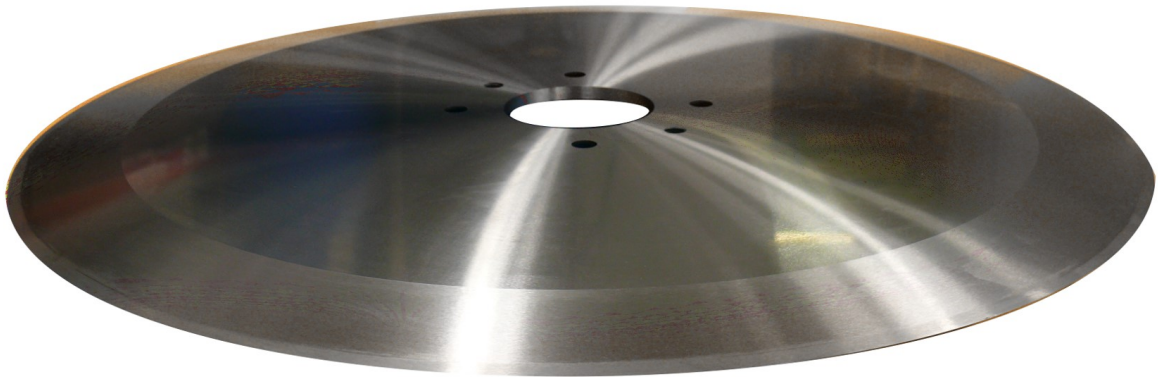

スカイバー

ゴム製品の切断用

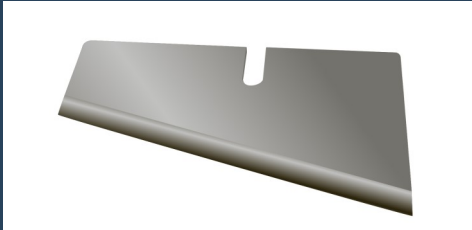
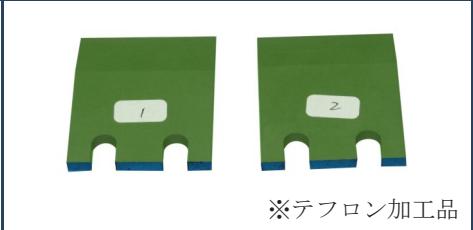
<p>鉸式カッター シート類の切断用</p>	<p>カッター シート類の切断用</p>	<p>カッター ゴム製品の切断用</p>
		 <p>※テフロン加工品</p>

当社は次の条件を考慮し、最適な刃物にするために設計いたします。

- ・刃は鋭いほど切れ味は良くなりますが耐久性が低下します。
- ・刃の耐久性は使用する鋼種により大幅に異なります。
- ・刃先の形状により切断物の付着度合いおよび耐摩耗性、力の方向が大きく変化します。
(ゴムや接着剤の付着防止にテフロン加工を施した製品もございます)

機械刃物

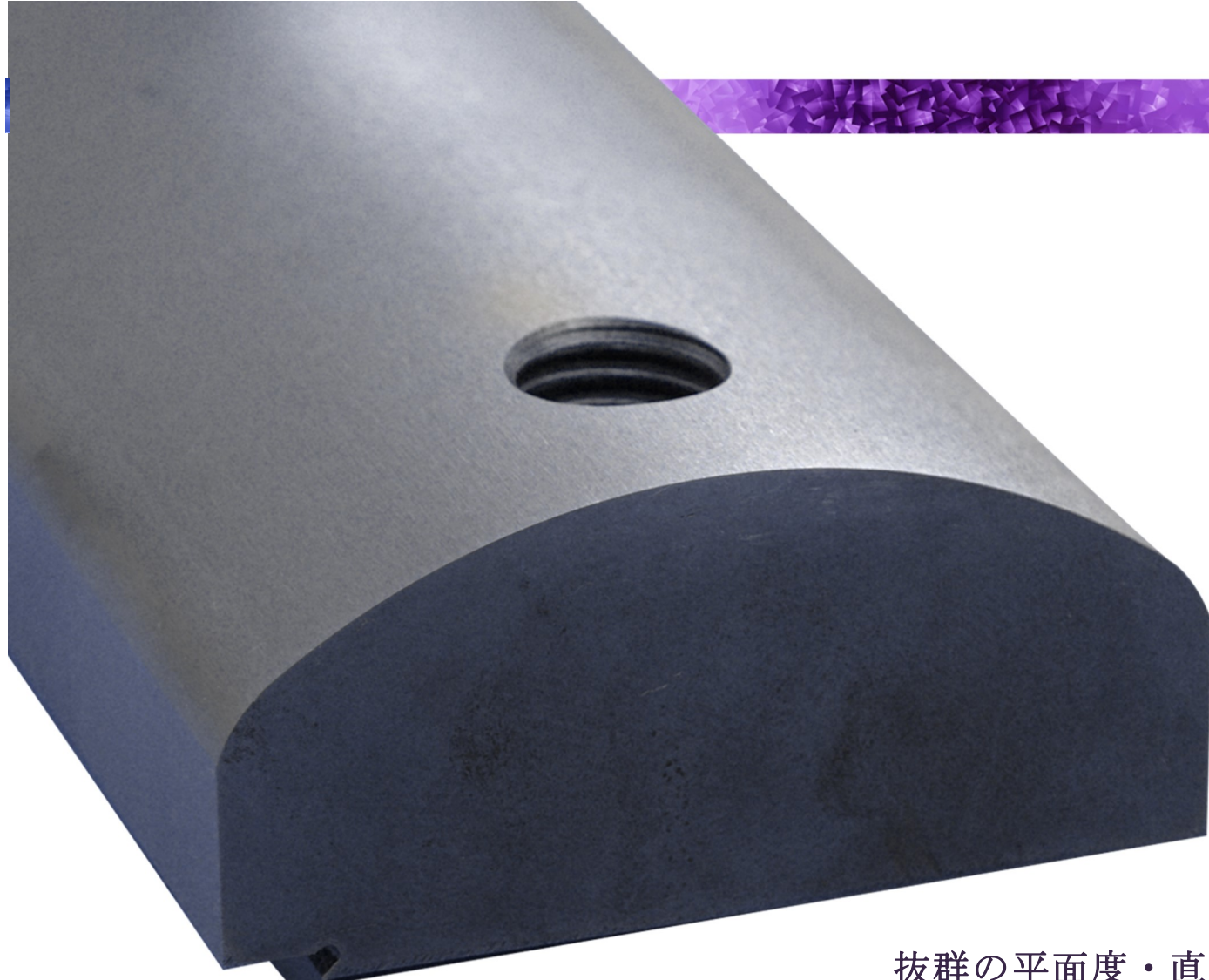

抜群の平面度・直角度 厚みムラのないレール類

各種産業機械・工作機械等に使用するガイドレールです。

NC研磨機を用いるため曲線やクラウニングの研磨加工、R形状や斜面状も製作可能です。

レール単体の最大全長は約3メートルで連結が可能であり、連結面の研磨加工を行うことで密着度を高めスムーズなワークの移動を実現いたします。

レールは全てオーダーによる製作です。

単品製作から量産品まで幅広く対応いたします。

**スライドレール
& 精密テーブル**

スライドレール

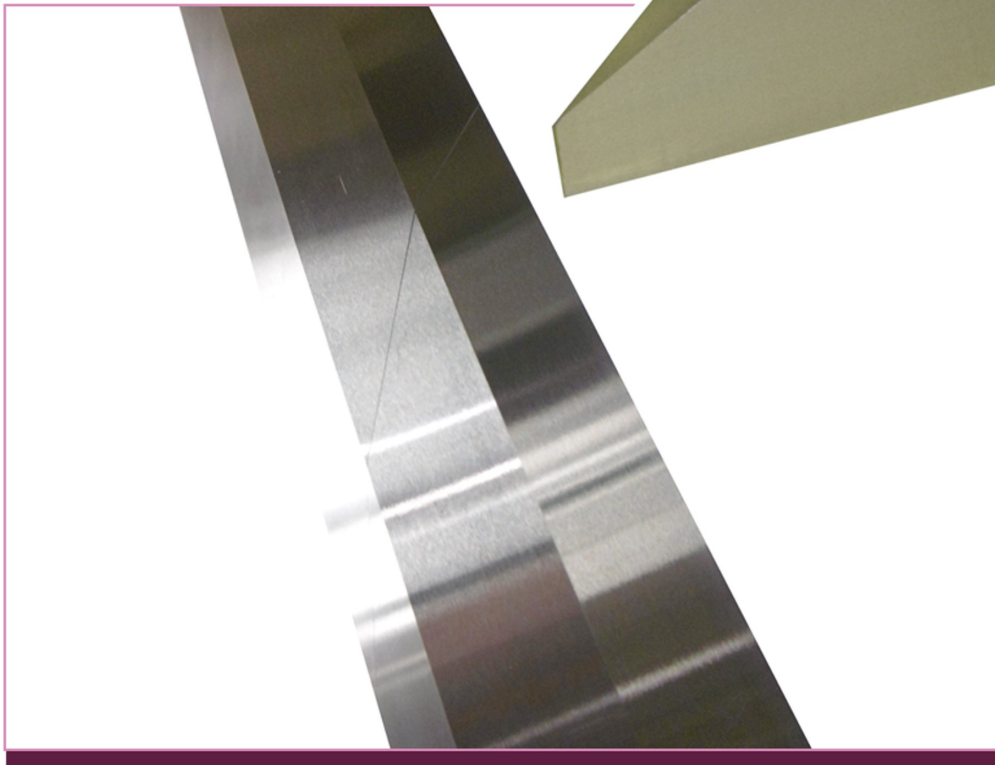

連結部分は直角・斜角に研磨加工できます。

精密なワーク移動が求められる工作機械や長大な製造ラインに使用されています。

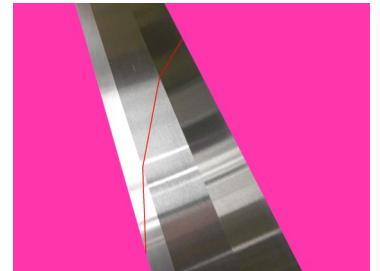

▲左図の接合部に赤いガイドを引きました。繋ぎ目がほぼわかりません。

その他 研磨品

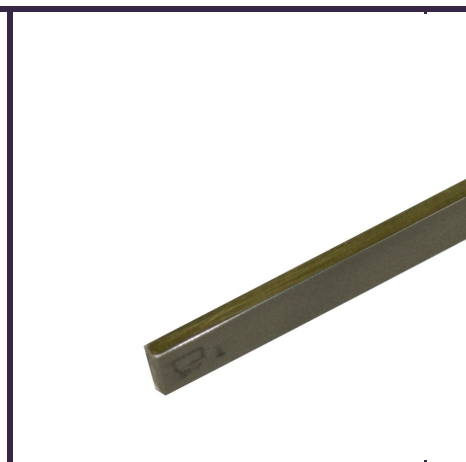
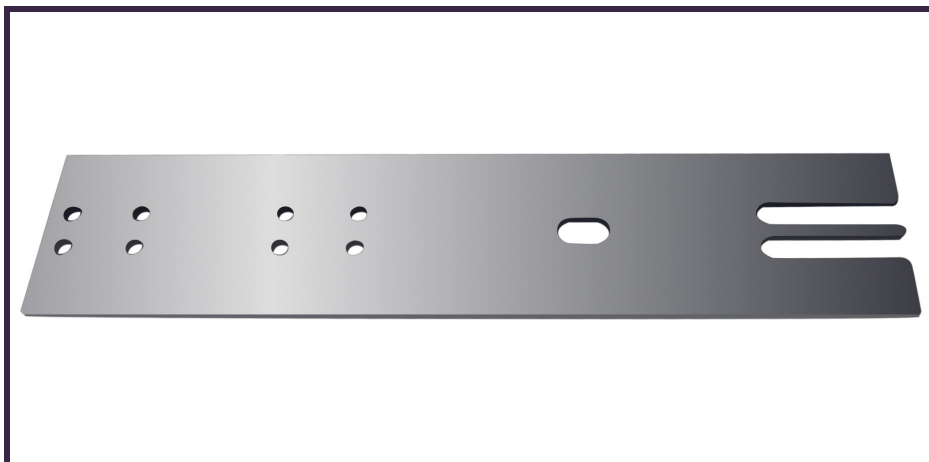

スライドレール
& 精密テーブル

精密テーブル

▼ (600×400×30mm)

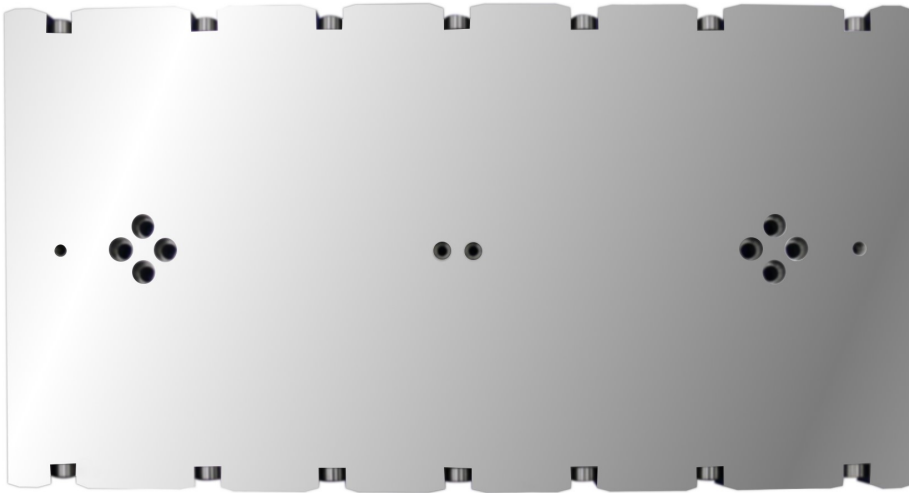

▲ (580×210×40mm)

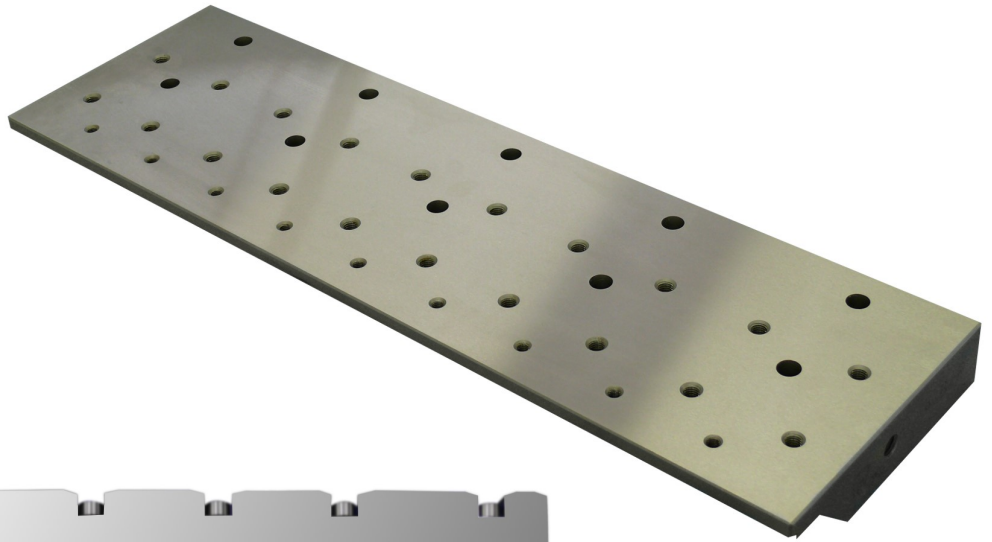

※熱処理が不要で平面度が重要なものも製作しております。

商号	株式会社トライヤーン	
所在地	本社	〒207-0021 東京都東大和市立野3丁目581番地 TEL:042(564)3311 FAX:042(565)9926
	本社工場	本社所在地と同じ
	山梨工場	〒407-0033 山梨県韮崎市竜岡町下条南割字西原501番地 TEL:0551(22)6761 FAX:0551(22)6697
設立年月日	1966年2月15日	
資本金	20,000千円	
役員	代表取締役	田井 洋雄
	取締役会長	田井 義昭
	取締役	片桐 亨
	監査役	田井 千津子
従業員数	40名	
事業内容	工業用機械刃物/工作機械用部品/印刷用部品 等の製造	
取引金融機関	三菱東京UFJ銀行/多摩信用金庫/山梨中央銀行/ 青梅信用金庫/日本政策金融公庫/商工組合中央金庫	

2023年2月現在



製品種別主要納入先

		社名	納入品
機 械 刃 物 等	非鉄金属 鉄鋼関係	<ul style="list-style-type: none"> ・日本製鉄株式会社 ・JFEスチール株式会社 ・プライメタルズテクノロジーズジャパン株式会社 (旧：三菱日立製鉄機械株式会社) ・株式会社アマダ ・日鉄建材株式会社 	<ul style="list-style-type: none"> ・スリッターナイフ ・シャープレード ・スリッタースペーサー ・スクラップチョッパー ・サイドトリマーナイフ ・各種ロール ・セパレートディスク ・ダイセット ・グリッパービット
	樹脂シート 紙・金属箔	<ul style="list-style-type: none"> ・株式会社太陽機械製作所 ・株式会社西村製作所 ・株式会社塚谷刃物製作所 ・小林製袋産業株式会社 ・大阪利器製造株式会社 	<ul style="list-style-type: none"> ・各種カッター ・スペーサー ・スリッターナイフ上刃 ・スリッターナイフ下刃 ・ミシン目刃 ・コアカッター
	樹脂・木材工業 ゴム・食品	<ul style="list-style-type: none"> ・株式会社ブリヂストン ・横浜ゴム株式会社 ・TOYO TIRE 株式会社 (旧：東洋ゴム工業株式会社) ・岩井機械工業株式会社 ・三和エンジニアリング株式会社 ・森永乳業株式会社 ・萩原工業株式会社 	<ul style="list-style-type: none"> ・各種タイヤ用カッター ・スクレーパー ・廃タイヤ切断刃 ・スリッターナイフ ・チップナイフ ・ペレタイザー ・打ち抜き型
精密案内レール	工作・産業機械 OA機械	<ul style="list-style-type: none"> ・日本電産マシンツール株式会社 ・芝浦機械株式会社 ・株式会社牧野フライス製作所 ・株式会社神崎高級工機製作所 ・シチズンマシナリー株式会社 ・株式会社アマダ ・日本トムソン株式会社 ・株式会社不二精機製造所 ・株式会社武田機械 ・株式会社IHI物流産業システム ・武藤工業株式会社 	<ul style="list-style-type: none"> ・全鋼製レール ・表面焼入レール ・鋳物レール ・各種耐磨板 ・精密ライナー ・精密テーブル ・鋼張付レール
カッターユニット パンチユニット	紙工業関係 OA印刷・	<ul style="list-style-type: none"> ・株式会社SCREENグラフィックソリューションズ ・富士フィルムグローバルグラフィックシステムズ株式会社 ・株式会社メディアテクノロジージャパン ・パナソニックシステムネットワークス株式会社 ・岩崎通信機株式会社 ・株式会社ムサシ ・株式会社太陽技研 	<ul style="list-style-type: none"> ・カッターユニット ・パンチユニット ・印刷用パンチャー ・TYPSCッター ・TYPSPパンチャー

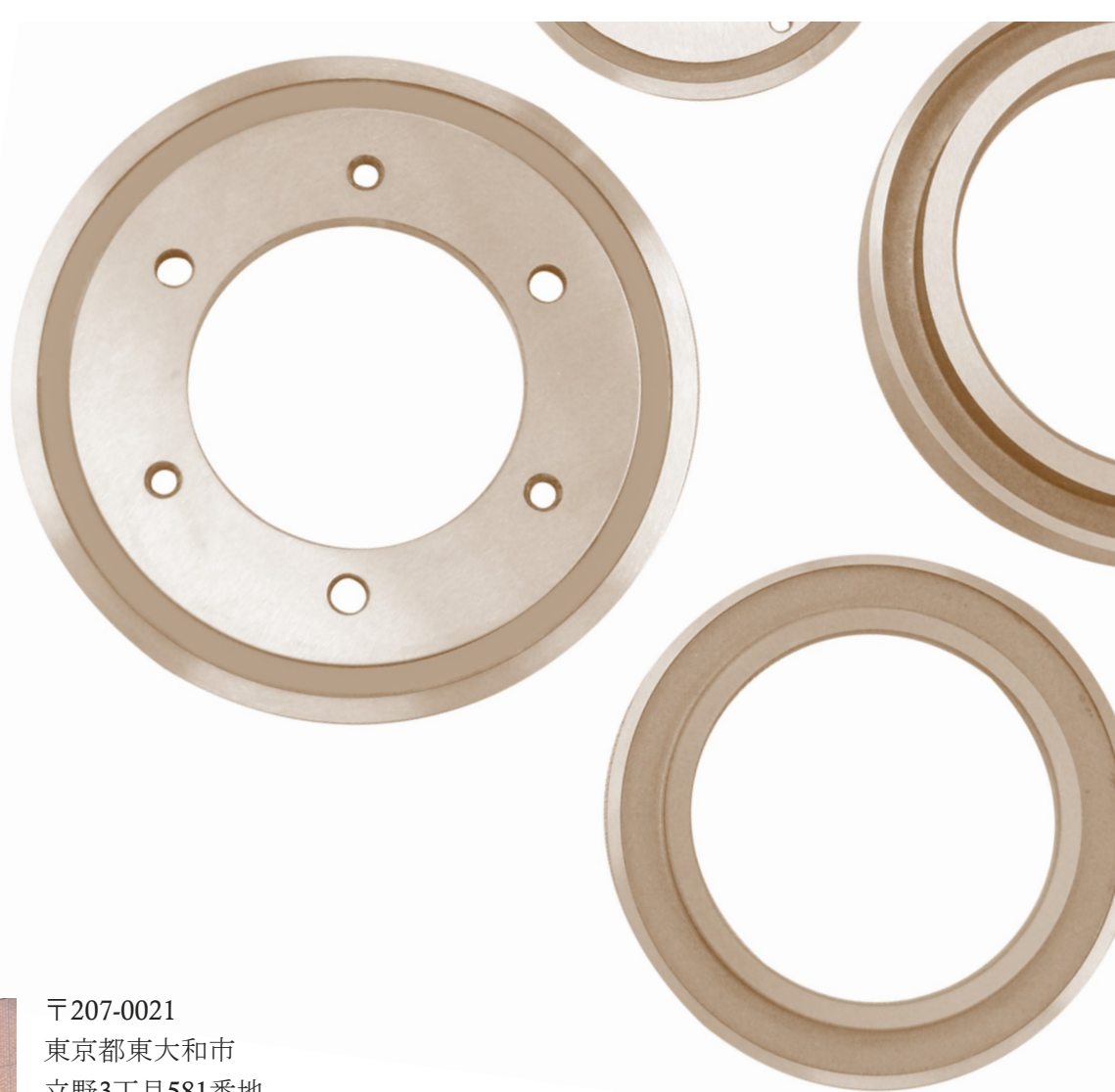

本社・本社工場



〒207-0021
東京都東大和市
立野3丁目581番地

TEL 042-564-3311
FAX 042-565-9926



お問い合わせ先

<https://www.try-yn.co.jp/>

sales@try-yn.co.jp



ホームページ



メールアドレス

山梨工場・山梨第二工場



〒407-0033
山梨県韮崎市龍岡町下條南割字西原501
TEL 0551-22-6761 FAX 0551-22-6697